

**Neo-Neon™**



**Sneha®**

**ДЕКОРАТИВНОЕ ОСВЕЩЕНИЕ  
СВЕТОДИОДНАЯ ПРОДУКЦИЯ  
СВЕТОДИОДНЫЕ  
ИНФОРМАЦИОННЫЕ ТАБЛО**



[www.sneha.ru](http://www.sneha.ru)  
[www.electra.ru](http://www.electra.ru)

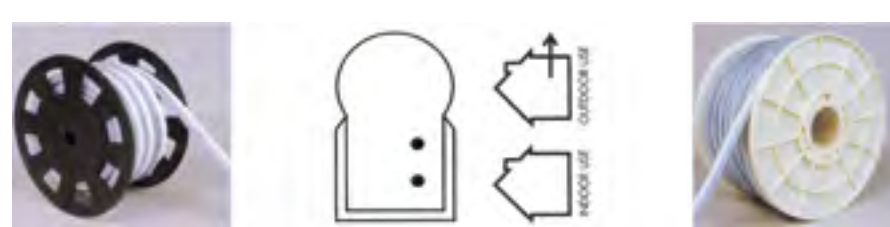

## ДЮРАЛАЙТ (DURALIGHT LED)



Трубка из прозрачного ПВХ, в которую помещена гирлянда из светодиодов. ПВХ обеспечивает дюралайту водонепроницаемость, устойчивость к ударам и гибкость. Применяется для оформления фасадов зданий, рекламных вывесок, для декорирования улиц, интерьеров помещения и т. п.



### Виды дюралайта:

*Круглый:*

Ø 10 мм. 2-х проводной (12V)  
Ø 10 мм. 2-х проводной (220V)  
Ø 13 мм. 2-х, 3-х проводной (220V)

*Плоский:*

14x10 мм. 3-х проводной (220V)  
17x11 мм. 3-х проводной (220V)

**По типу свечения:**

Фиксинг — свечение постоянное.  
Чейзинг — светодинамические эффекты, достигаются при подключении контроллера.

**Цвета:** синий, зеленый, красный, белый, желтый, мульти.

Дюралайт на светодиодах отличается ярким свечением, низким энергопотреблением, и высоким ресурсом непрерывного горения.



## КОНТРОЛЛЕРЫ ДЛЯ ДЮРАЛАЙТА

Контроллер — это устройство, предназначенное для управления режимами свечения (мигание, мерцание, бегущие огни и т. п.)



## ГИБКИЙ СВЕТ (LED)



• Гибкий свет — современная альтернатива неону на рынке наружной рекламы. Это гибкий пластиковый шнур, изготовленный на основе светодиодов.

- Не уступая традиционному неону в яркости свечения, долговечности. Гибкий свет прост в монтаже и эксплуатации, отличается малым энергопотреблением.

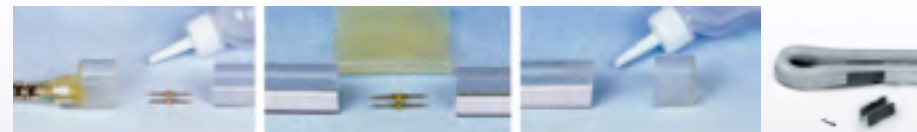

- Гибкий свет отличается размером сечения шнура 16x23 мм и 12x21 мм. Режется кратно 1 м (80 светодиодов) 240V.
- Цвета: синий, зеленый, красный, белый, желтый.





## СВЕТОДИОДНЫЕ ЛЕНТЫ SMD

- Светодиодная лента представляет собой цепочку светодиодов, закрепленных на гибкой плате. Применяется для подсветки интерьеров, витрин, рекламных вывесок и т. д.
- Гибкость ленты позволяет освещать конструкции сложной формы, обладает высокой светоотдачей и низким энергопотреблением.
- Светодиодные ленты серии RGB используются совместно с контроллером и пультом дистанционного управления. Для увеличения числа подключения RGB лент применяют усилитель сигнала контроллера.
- Комплекты светодиодных лент 3528, 5050 двух, трехметровой длины. В комплект входит лента, трансформатор, для RGB лент контроллер.
- Светодиодная лента 220В. Проста в монтаже, так как для нее не требуется трансформатор (для RGB лент контроллер).
- Трансформаторы для светодиодной ленты 25W, 30W, 35W, 40W, 50W, 60W, 100W, 150W, 200W, 250W, 350W, 400W.

- Контроллер с дистанционным выключателем для светодиодной ленты RGB 12V. Регулирует яркость, скорость изменения цвета, виды эффектов.
- Усилитель сигнала контроллера для светодиодной ленты 12V.

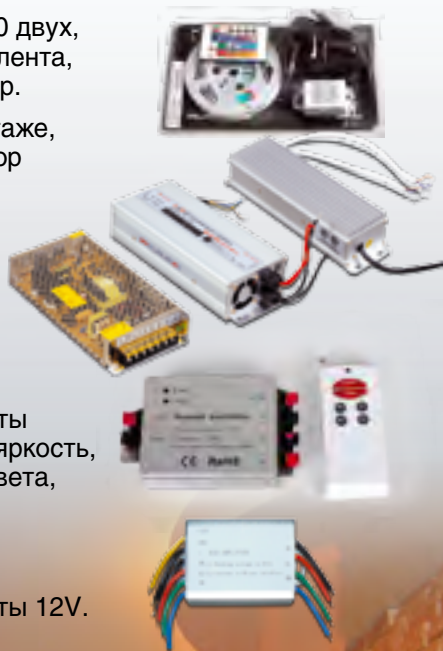

## СХЕМА ПОДКЛЮЧЕНИЯ

Подключаются к сети переменного тока через понижающий трансформатор 220V/12V с учетом нагрузки на 1м.

### Схема сборки светодиодных лент арт. 3528, 5050



### Схема сборки светодиодных лент арт. 5050 RGB



### Схема сборки светодиодной ленты арт. 5050 RGB с усилителем сигнала

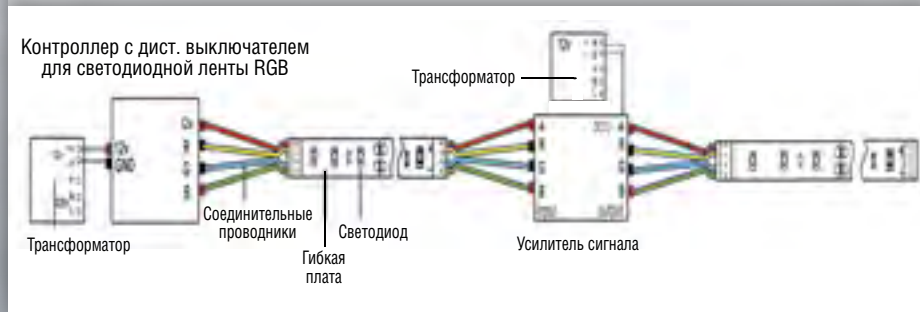

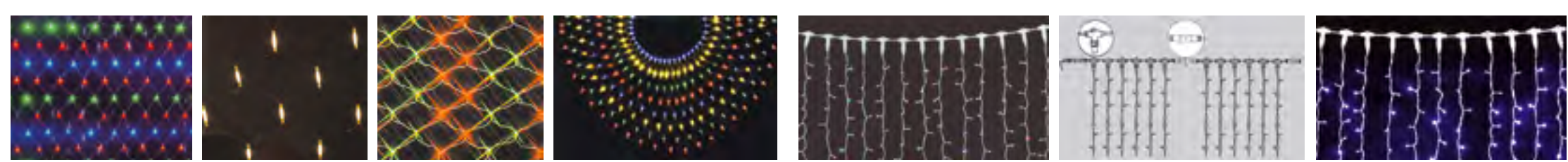

## СВЕТОВЫЕ СЕТКИ

Световые сетки предназначены для декоративного оформления витрин, интерьеров магазинов, деревьев т. д. Представляет собой сеть проводов, в каждом узле которой находится светодиод или лампа накаливания. Возможно соединение сеток между собой и подключение контроллера. Размеры 2x1,5 м, 2x2 м, 2x3 м. Цвета: MIX, BL, WT, RD.



## СВЕТОВОЙ ДОЖДЬ (PLAY LIGHT)

Универсальная световая гирлянда в виде светового дождя на лампах или светодиодах (LED) различных цветов и размеров. Представляет собой горизонтальный электрический провод с закрепленными на нем вертикально свисающими гирляндами. Световые дожди с эффектом мерцания, с изменением цвета RGB. Изделия с контроллером создают различные световые эффекты. Возможно соединение между собой. Имеются влагозащищенные и морозостойкие. Размеры 2x2 м, 2x3 м, 2x6 м, 1x5 м «водопад». Цвета: WT, BL, RD, MIX, RGB.





3M-0.7M-135LED



3M-0,7M-132LED



3M-0,8M-132LED



A-025 LED



A-023 LED



A-028 LED

## «БАХРОМА»

Светодиодная бахрома — это шлейф, с которого свисают нити разной длины. Некоторые виды изготовлены с насадками в виде снежинок, сосулек, звездочек, шариков. При помощи контроллеров достигаются различные световые эффекты. Возможно соединение между собой. Цвета: WT, BL, RD, MIX.

Отличное украшение для частного дома, кафе, магазинов. Применяются как внутри помещения, так и с наружи. Светодиодная бахрома создаст уют, атмосферу праздника.



A-012 LED

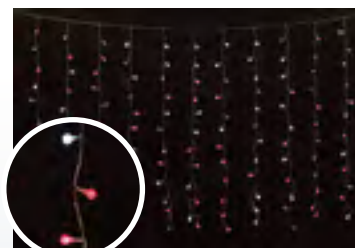

A-006 LED

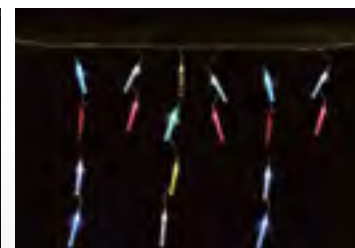

A-005 LED



A-024 LED



5M-0.3M-120L-220V-LED



LED-PLG-SNOW-320L-0.5M-5-12V





A-001A LED



A-001 LED



A-002 LED



A-003 300LED 18m



LED-PL(C9)-50-7,5m-240V

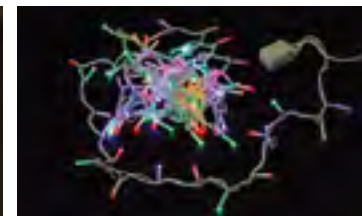

A-026



A-027 RGB

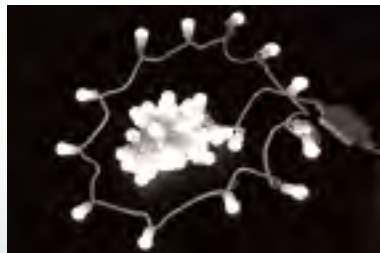

A-027 WT



LED-PL(G02)-200-20M-240V-M (RGB)DG

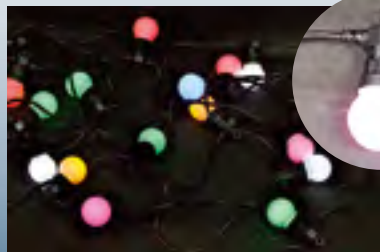

A-004 LED 15m



## СВЕТОДИОДНЫЕ ГИРЛЯНДЫ

Используются в помещении и на улице, влагозащищенные, морозоустойчивые. Длинной от 5 м до 30 м, возможно соединение гирлянд между собой. Гирлянды с эффектом мерцания, с изменением цвета RGB. Изделия с контроллером создают различные световые эффекты. Провод: прозрачный, белый, темно-зеленый, черный. Цвета: BL, YL, GN, RD, MIX, RGB, WT.



LS50 LED 220V



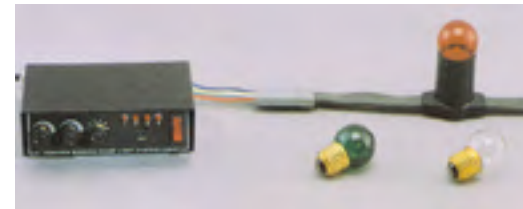
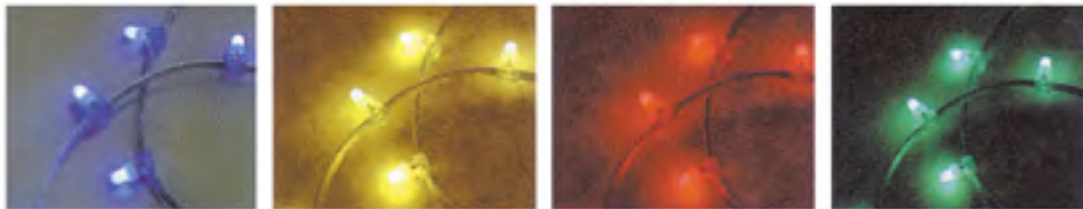

## КЛИП-ЛАЙТ (CLIP LIGHT)

Низковольтная (12V или 24V) световая гирлянда с миниатюрными лампами или светодиодами (LED) создана специально для украшения деревьев и крупных кустарников. Она способна длительное время работать в сложных климатических условиях. Упаковка 100 м и 30 м в комплекте с трансформатором. Интервал между светодиодами 15 см. Цвета: прозрачный, зеленый, синий, красный, желтый, и мульти.

## БЕЛТ-ЛАЙТ (BELT LIGHT)

Шлейф из 2-х или 5-ти проводов длиной 50 м с патронами E27 под лампы мощностью 10W. Белт-лайт применяют для праздничного оформления мостов, фасадов зданий и в виде световых гирлянд между столбами уличного освещения. При использовании 5-ти проводного белт-лайта с контроллером достигаются различные световые эффекты, например режим «бегущего огня».



## БЕЛТ-ЛАЙТ (LANTERN)

Ременная гирлянда в виде декоративных фонариков различного цвета.





## ТУБУСЫ СВЕТОДИОДНЫЕ

Матовая пластиковая трубка длиной 1 м со светодиодами различных цветов. Допускается соединение нескольких трубок и подключение многопрограммного контроллера, при этом возможны различные комбинации смены цветов. Тубусы предназначены для внутреннего и наружного использования.



50DIA-240V-LN-MC, 144LED

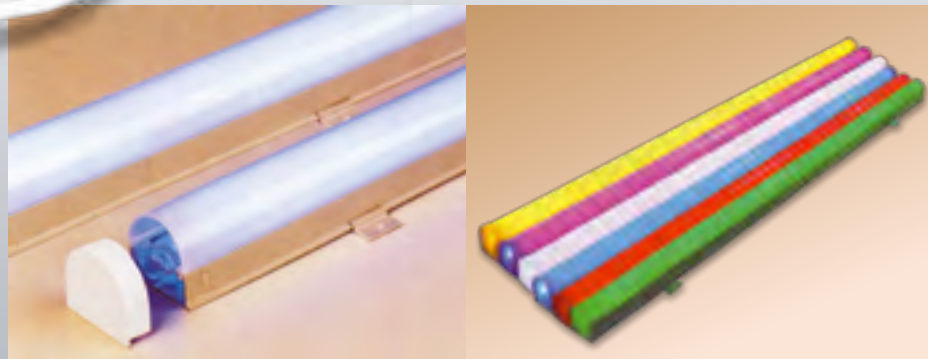

2W-R19-240V-LN-BL 60LED

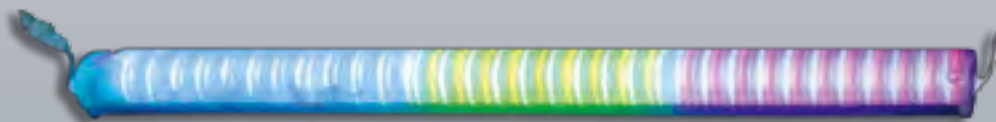

5-LNT 90LED

## СТРОБЫ (STROBE)

Стробоскопические лампы на основе ламп или светодиодов (LED). Предназначены для установки на рекламные вывески, щиты, фасады. Служат эффективным инструментом наружной рекламы. Цвета: RD, WT, YL, GN, BL.



## LED ЛАМПЫ (E27)

Основные преимущества светодиодных ламп по сравнению с лампами накаливания — это яркое свечение, низкое энергопотребление и длительный срок службы. LED лампы RGB работают с плавным изменением цвета. Цвета: BL, RD, WT, YL, GN, RGB.

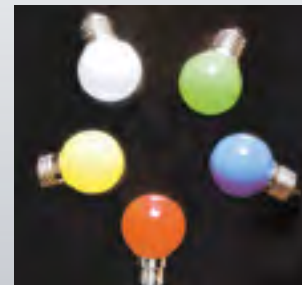

## ЗЕРКАЛЬНЫЕ ШАРЫ С ЭЛЕКТРИЧЕСКИМ ПРИВОДОМ

Диаметр: 15 см, 20 см, 30 см, 40 см, 50 см.





## LED ДЕРЕВЬЯ

Светодиодное дерево «Вишня» прекрасно подходит для праздничного украшения улиц, парков, площадей, торговых развлекательных центров. Деревья различаются по форме, высоте и цвету.

CBL-A01

Высота 1м, 192LED

CBL-02

Высота 2,3м, 1728LED

CBL-A04

Высота 1,5м, 864LED



EM-003 LED



EM-003 LED

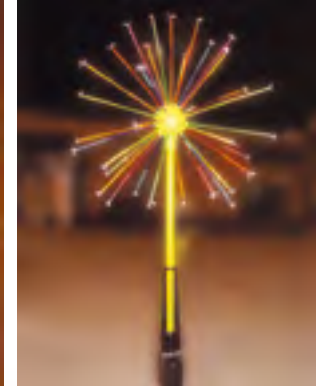

005 FL LED

## СВЕТОДИОДНЫЕ СВЕТОДИНАМИЧЕСКИЕ УСТАНОВКИ

Имитация пиротехнических салютов, созданная с применением специальных видов дюралайта, ленточных гирлянд и многоканального контроллера. Салюты на основе светодиодов, обеспечивают более продолжительный срок службы и большую яркость свечения.

## ПАЛЬМЫ

Имитация тропических растений станет отличным украшением и привлечет внимание к развлекательному клубу или торговому центру.



01-2 FL-L  
пальма H-2,5м, D-2М,  
240V, 1100W.

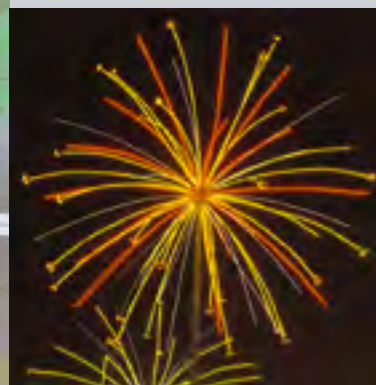

EM-002 LED



EM-006 LED



EM-015 LED



01-2 FL-L LED  
пальма светодиодная H-2,5м,  
D-2М, 240V, 200W.

## ФИГУРЫ ИЗ СВЕТОДИОДНОГО ДЮРАЛАЙТА



LS2.5M LED размер H-2500 Ø130 см

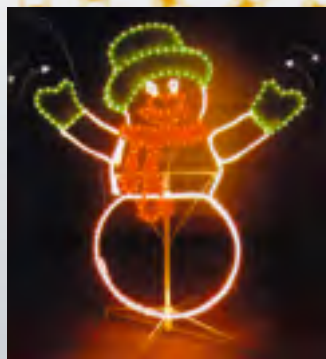

098-3DSL LED размер 127x83x13см

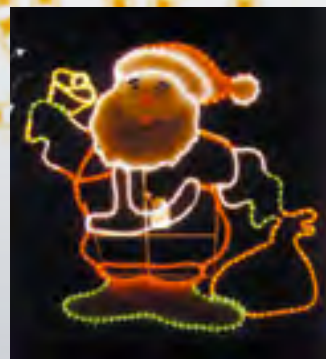

090-3DSL LED размер 130x82x12см

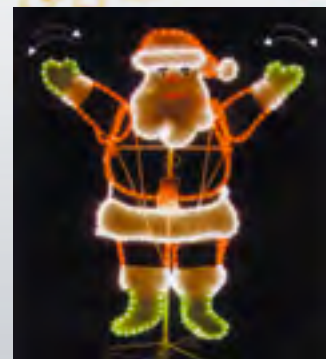

094-3DSL LED размер 106x92x24см



SL-183 размер 85x250см

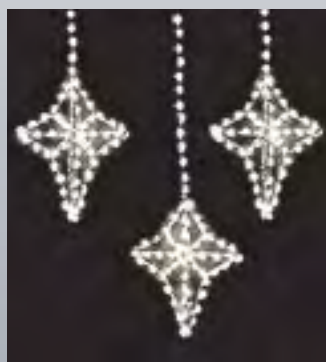

105-3DSL-LED ромб, размер 60x46x20см



FM-013 снежинка, диаметр 30см

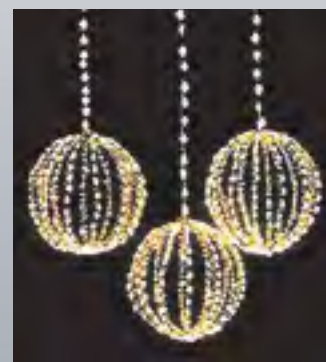

106-3DSL-LED шар, размер 60x46x20см



057-FM размер 55,5x30см

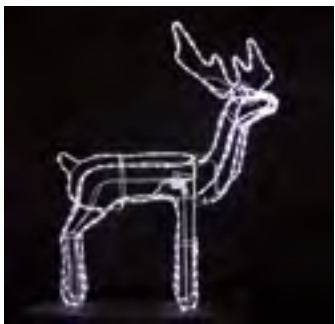

A-016 LED размер 80x90x18 см



LED-NDM-00117-18" размер 50x30x80 см



002-FM LED размер 33x25см

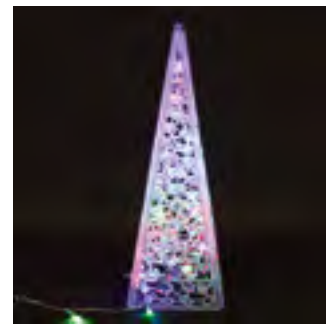

A-021, A-022 размер 60x20x20 см



LED-B-ZXT-5FT-TW-240V p-p H-150 Ø30 см



NDSL-030 размер 320x120 см



A-015 LED размер 100x70 см

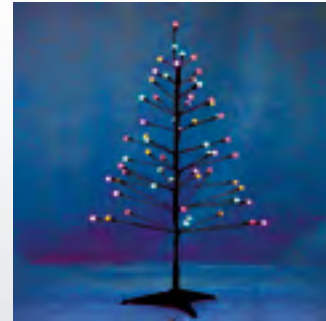

LED-STT-QBKZ-60L-M-4FT p-p H-120 Ø65 см



A-034 размер H-80 Ø50 см



035-NDSL LED размер 350x115см



NDSL-028 размер 250x50 см



036-NDSL LED размер 350x116см



008-NDSL LED размер 200x70см



## СВЕТОДИОДНЫЕ МОДУЛИ

Применяются в изготовлении наружной рекламы: подсветка объемных букв, вывесок, логотипов. Компактные размеры модулей допускают применение их и в ограниченных пространствах, например для интерьерной подсветки.



## ЗВЕЗДНОЕ НЕБО

Гирлянда «Звездное небо» изготовлена из оптоволокон, благодаря чему ее применение не зависит от воздействий внешней среды. Гирлянда монтируется в декоративные панели, потолочные плиты, витрины, стены и т. д.



# СВЕТОДИОДНОЕ ИНФОРМАЦИОННОЕ ТАБЛО

Это простой и чрезвычайно удобный способ для размещения рекламной информации.

- Светодиодное информационное табло с фиксированной надписью. Размеры дисплея: 48x25мм, 55x33мм, 60x33мм. Работают от сети ~220V.



DISPLAY BOARD  
48x25 (NO 12) «Флаг РФ»



DISPLAY BOARD BIG LED  
60x33 (NO 07) «Открыто»



DISPLAY BOARD 60x33 (NO 09)  
«Добро пожаловать»

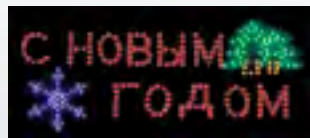

DISPLAY BOARD 60x33 (NO 04) NEW  
«С НОВЫМ ГОДОМ»



DISPLAY BOARD  
60x33 (NO 06) «Распродажа»



DISPLAY BOARD  
48x25 (NO 01) TY-024 «Бар»



DISPLAY BOARD  
60x33 (NO 04) «Sneha»



DISPLAY BOARD  
60x33 (NO 05) NEW «Скидки»

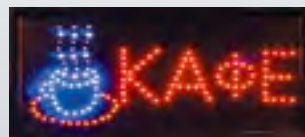

DISPLAY BOARD  
48x25 (NO 06) TY-023 «Кафе»

- Светодиодная доска (в комплекте с блоком питания и маркерами). На ней вы сами наносите информацию специальными цветными маркерами и эта информация подсвечивается изнутри. Работает от сети ~220V. Различаются размерами 30x40мм, 40x60мм, 50x70мм, 60x80мм.



DISPLAY BOARD CH-5070 50x70  
(с подставкой)



DISPLAY BOARD CH-4060 40x60



DISPLAY BOARD CH-3040 30x40

- Светодиодное информационное табло с бегущей строкой многоцветные и монохромные.



DISPLAY BOARD CH-20025.6P16RG 200x25

Программирование производится с помощью компьютера. DISPLAY BOARD CH-23040P20 230x40 программируется с пульта дистанционного управления. Размеры информационных табло: от 1000x50x160 мм до 2300x90x400 мм. Работают от сети ~220V.



DISPLAY BOARD CH-10316R 100x16



DISPLAY BOARD CH-13523P10R 135x23



DISPLAY BOARD CH-23040P20 230x40

- Информационное табло с бегущей строкой (автомобильное)

Информация в изделия загружается с помощью дистанционного пульта. Информационное табло крепится к стеклу при помощи присосок, двухстороннего скотча. Размеры DISPLAY BOARD CH-740 300x10x50мм. Размеры DISPLAY BOARD CH-750 430x65x95мм. Работает от сети 12V и автомобильного прикуривателя. Возможно подключение к сети ~220V. (Блок питания в комплекте).



DISPLAY BOARD CH-750R



DISPLAY BOARD CH-740B



## СВЕТОДИОДНЫЙ УЛИЧНЫЙ СВЕТИЛЬНИК



арт. 2021-000-NEOJ

Изготовлен по современным технологиям с использованием супер-ярких светодиодов высокой мощности.  
Эффективная замена традиционному уличному освещению.

### Технические параметры

Источник света	120 светодиодов
Входное напряжение	220 V
Потребляемая мощность	143 W
Класс защиты	IP 65

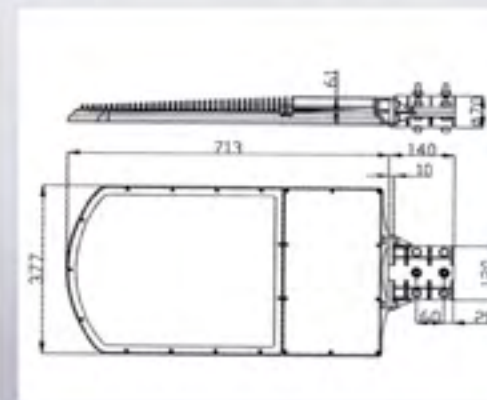

**Neo-Neon™**



**Sneha®**

## Адреса торговых представительств:

### Москва

— Нахимовский пр-т, 32,  
офис 1317.

Тел.: (499) **124-02-09**  
(499) **129-02-44**

*e-mail: msk1@electra.ru*

— Балашиха.  
Западная коммунальная зона,  
шоссе Энтузиастов,  
владение 1а  
(1800 метров от МКАД).

Тел.: (495) **424-99-66**  
(495) **424-99-67**  
(495) **760-14-94**

*e-mail: msk2@electra.ru;*  
*msk3@electra.ru*

### Нижний Новгород

ул. Ларина, 13.

Тел.: (831) **466-47-17**  
(831) **277-85-97**

*e-mail: nn@electra.ru*

### Санкт-Петербург

ул. Софийская, 95.

Тел./факс: (812) **646-68-59**  
(812) **772-67-70**

*e-mail: spb@electra.ru*

### Гусь-Хрустальный

ул. Рудницкой, территория  
стекольного рынка, 1-й ряд, место 23  
(выставочный зал и склад).

Тел.: **8-919-020-93-61**  
**8-904-654-68-69**

*e-mail: gus@electra.ru*

### Екатеринбург

ул. Викулова, 61, корпус 4.  
Тел. (343) **214-43-41**

*e-mail: e-burg@electra.ru*

### Казань

ул. 2-я Азинская, д. 7.

Тел. (843) **291-06-84**

*e-mail: kazan@electra.ru*

### Новосибирск

ул. Панфиловцев, д. 73а

Тел./факс: (383) **262-52-75**  
(383) **264-07-00**

*e-mail: nsk@electra.ru*

### Пятигорск

ш. Георгиевское. 1-й км,  
рынок «Привокзальный».

Тел. **8-928-911-17-76**

*E-mail: 5gorsk@electra.ru*

### Ростов-на-Дону

ул. 14-я линия, д. 82.

Тел./факс (8632) **53-95-66**

*e-mail: rostov@electra.ru*

### Самара

Заводское шоссе, 13а.

Тел./факс: (846) **276-15-88**  
(846) **276-15-93**

*e-mail: samara@electra.ru*

### Уфа

ул. Свободы, 84а.

Тел./факс (347) **246-42-71**

*e-mail: ufa@electra.ru*

### Краснодар

ул. Уральская, 95.

Тел.: (861) **212-56-04**

(861) **212-56-05**

*e-mail: kuban@electra.ru*